

Sosiaalinen media

# **Nuoret hylkäävät vanhat toimintamallit sosiaalisissa vinkkiverkostoissa**

Sonja Kangas  
4.9.2008

# Neljä muutostekijää nuorten teknologisoituneessa arjessa

1. Digitaalisen median käyttö osa elämäntyyliä ja itseilmaisua
2. Tiedonlähteenä ja –kanavana olevat sosiaaliset vinkkiverkostot omassa hallinnassa
3. Kuluttajat muuttavat mediaa ("3 R")
4. Oppimis- ja työympäristöt taipuvat nuorten viihdekäytössä opittuihin toimintatapoihin

# Mediankäyttö = elämäntyyli

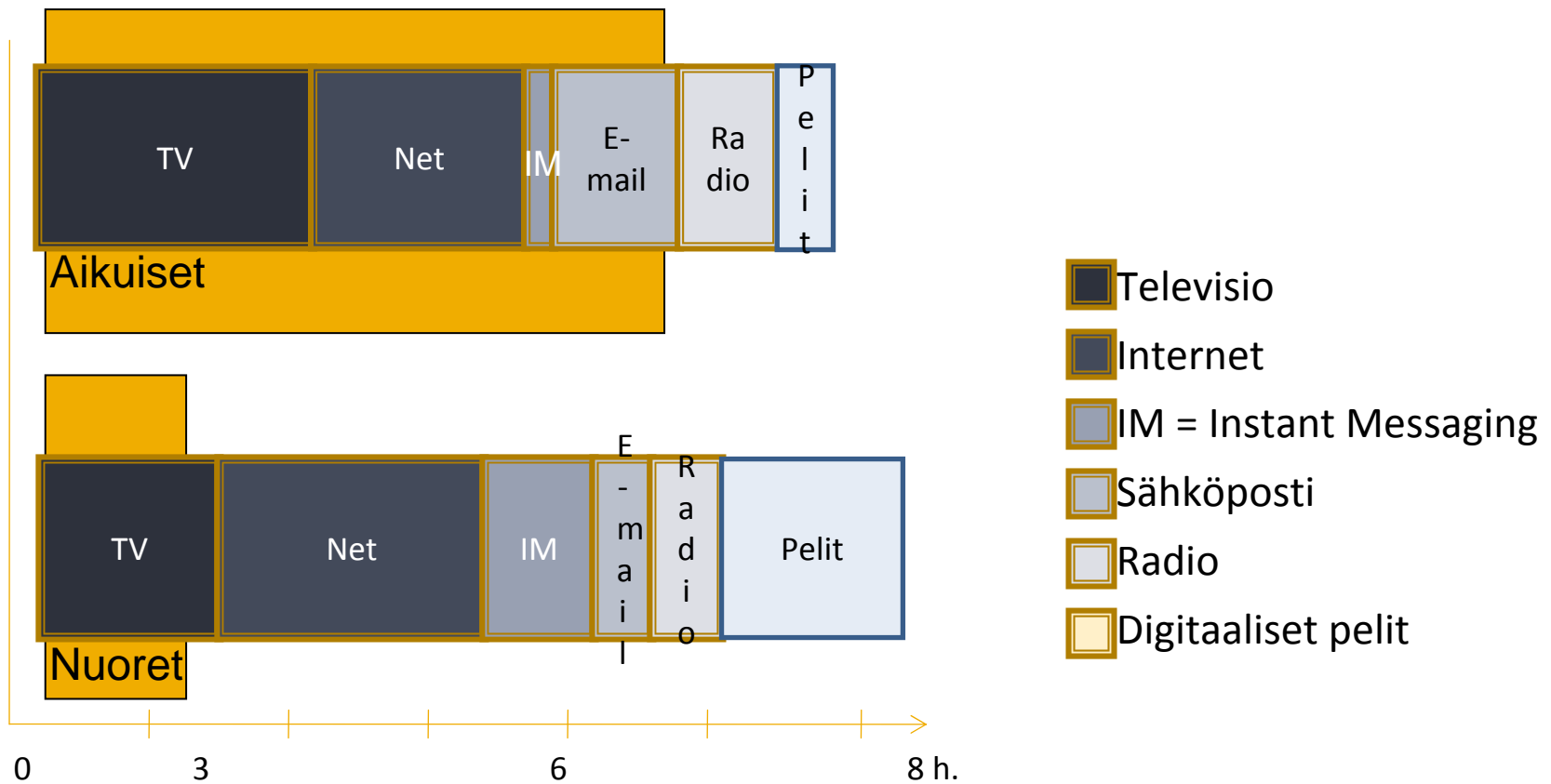

# Sosiaalinen vinkkiverkosto

- $N > N$  eli monelta monelle tiedonvälitys  $1 > N$  sijaan
- Informaatio- ja tietokerrokset "latistuvat"
- Valta kanavien valinnasta kuluttajalla

- Sosiaalisen
- henkilöiden
- Wikin
- tiedon
- itse
- kom
- tuot
- 15 s

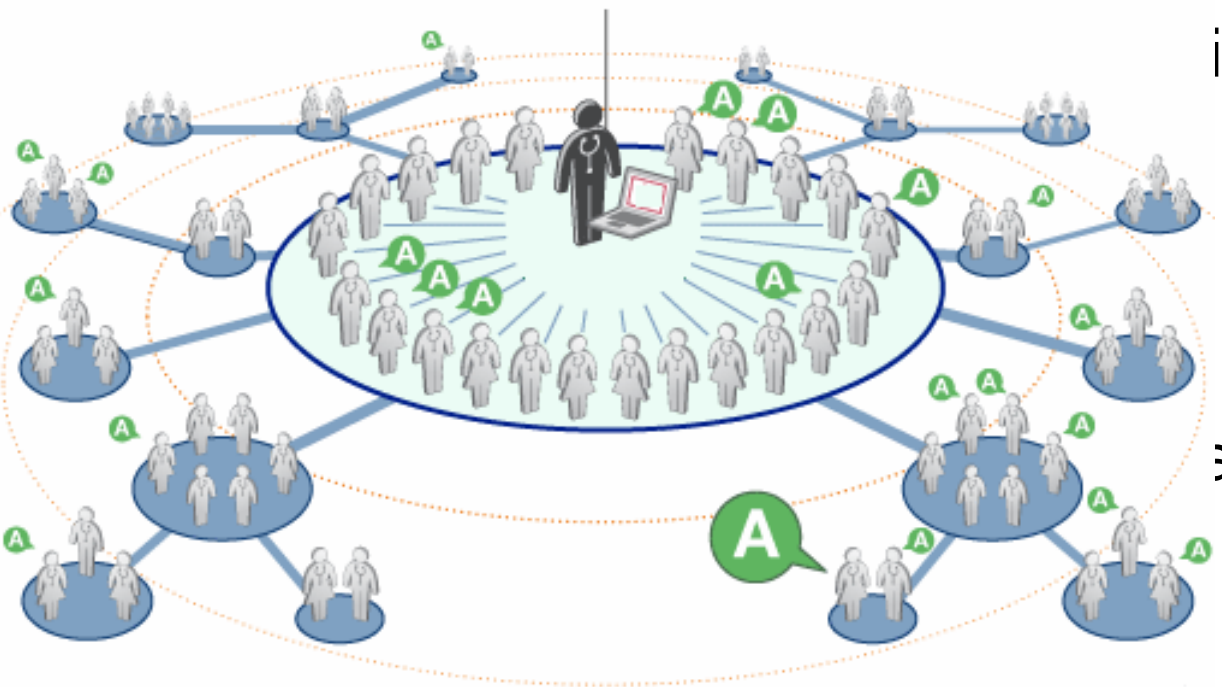

isten

3

# Sosiaalinen vinkkiverkosto

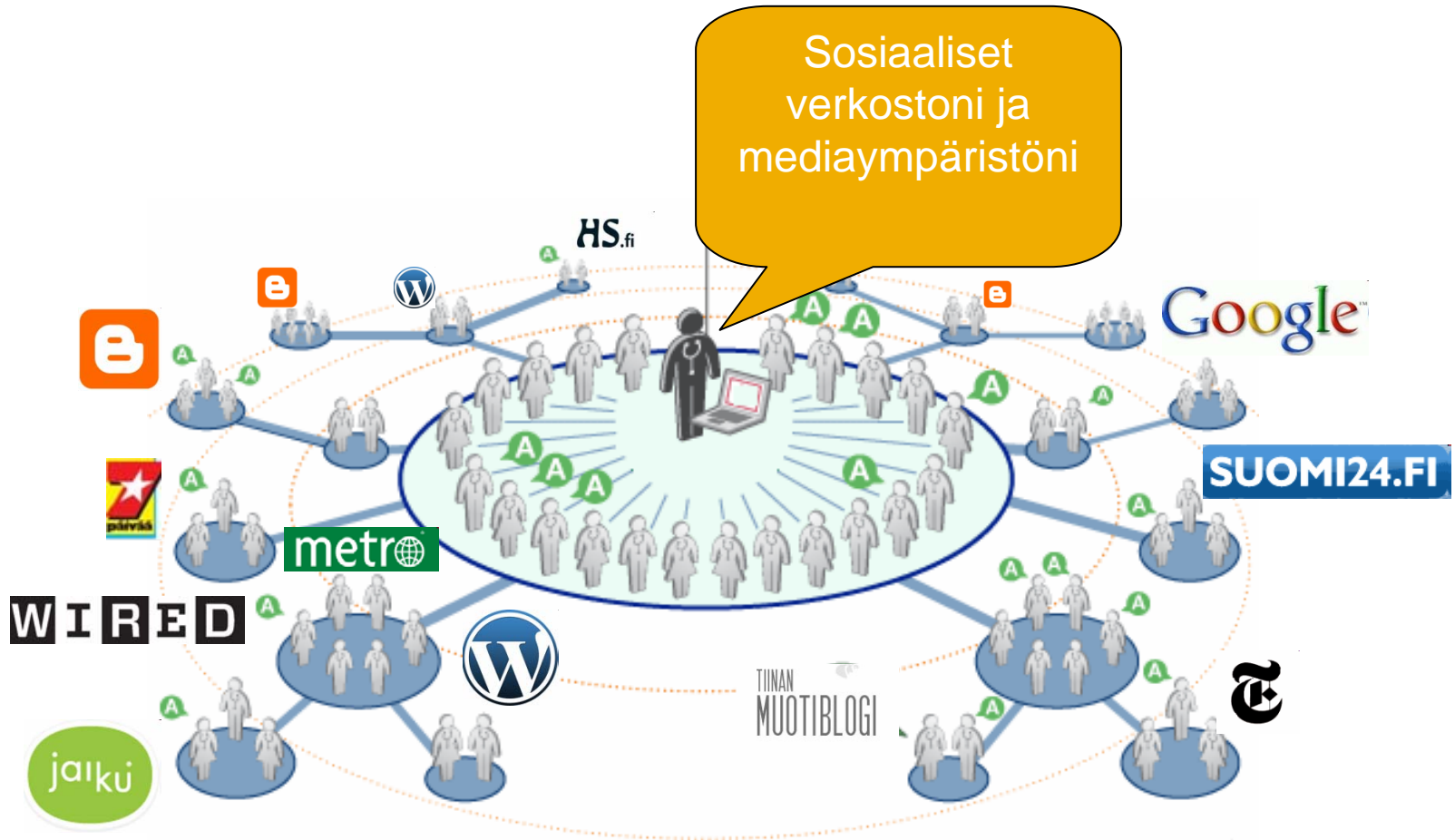

# Kuluttajat muuttavat mediaa sopimaan tarpeisiinsa

- Sosiaaliset palvelut ovat alusta, jota kuluttajat rikastavat
- Haukkapalakulttuuri: informaatiota ja muita sisältöjä yhdistellään oman tarpeen mukaan
- Moniajokulttuuri ja kommunikaatioakrobatia
- Tiedon luotettavuuden "tasot" hämärtyvät
- Joustava tiedon arvo ja tiedon rikastaminen: Rating, ranking, reputation (eli 3R:n ohjenuora)

# Työelämän toimintamallit opitaan viihdepalveluissa

- Joustavuus: työympäristö, työvälineet ja aikataulu
- Työn liukuminen vapaa-aikaan
- Tiedonhaku verkostoissa yrityksen toimintamallien ja olemassa olevien hierarkioiden sijaan
- Proaktiivinen asenne
- Avoin julkaisu- ja kommunikaatioympäristö
- Oppijakeskeisyys gurukeskeisyyden sijaan

# Neljä muutostekijää nuorten teknologisoituneessa arjessa

1. Digitaalisen median käyttö osa elämäntyyliä ja itseilmaisua
2. Tiedonlähteenä ja –kanavana olevat sosiaaliset vinkkiverkostot omassa hallinnassa
3. Kuluttajat muuttavat mediaa ("3 R")
4. Oppimis- ja työympäristöt taipuvat nuorten viihdekäytössä opittuihin toimintatapoihin

# Yhteenveto

- **Millaisia vaikutuksia sosiaalisen median kehittämisellä on kansalaisten arkeen, yritysten liiketoimintaan ja koko yhteiskuntaan?**

# Sosiaalisen median vaikutuksia

1/2

- Verkostotyökalut (mm. blogit, wikit, p2p-verkostot) pakottavat toimijat muuttamaan ulkoista viestintäpolitiikkaansa
- Nopeuden ja reaaliaikaisuuden vaade kasvaa tiedonvälityksessä (mm. politiikka tai kunnan palvelut)
- Verkostot ovat moniäänisiä ja potentiaalisesti maantieteellisesti hajanaisia
- Verkkokeskustelussa anonyymisyys hyväksyttyä

# Sosiaalisen median vaikutuksia

2/2

- Potentiaali alueellisten verkostojen rakentumiseksi (mm. kaupunginosatoiminta > päiväkodit, vanhustoiminta, koulut, työpaikat) > pienyhteisöt
- Rohkeampi kokeileva asenne
- Olemassa olevien kanavien ja työkalujen hyödyntäminen uusien kehittämisen sijaan
- Yleisillä linjauksilla ei vaikutusta nuorten mediakulttuuriin ja opittuihin käytäntöihin

# Kiitos!

- [Sonja.Kangas@souplala.net](mailto:Sonja.Kangas@souplala.net)